



Pompa di calore modulare condensata ad aria con batterie alettate  
Modular air-cooled heat pump with finned coils

Vers. 09/2024

**ECO NAOS H**  
29,2 kW - 103,1 kW



AZIENDA CON  
SISTEMA DI GESTIONE QUALITA'  
CERTIFICATO DA DNV  
ISO 9001

frostitaly.it

## CARATTERISTICHE GENERALI

Pompe di calore condensate ad aria da installare all'esterno/in-terno, con ventilatori assiali e batterie alettate.

La logica costruttiva modulare con disposizione verticale delle batterie permette minori ingombri senza precludere la superficie di aspirazione.

Minori ingombri si traducono anche in minor spazio da dedicare all'unità in sede di posa permettendo di ottimizzare gli spazi tecnici e maggior ingombri per la realizzazione dell'impianto.

Progettate per ottenere un funzionamento silenzioso, efficiente ed affidabile, risultano estremamente semplici da installare e di ridotta manutenzione. Ogni singola unità è collaudata nella nostra sede e viene fornita completa di olio e refrigerante necessario per il funzionamento.

### Directive e standard applicati:

PED 2014/68/UE - 2006/42/EC - 2014/35/EU - 2014/30/EU  
EN 378-1, 2:2021 - EU 2013/813 - EN 12735-1:2020 - EU 2016/2281  
EN 13134:2002 - EN 14276-1: 2020 - EN 60204-1 2018 - EN 14276-2: 2020  
EN 61439-1, 2 2020 - EN 13136: 2019 - EN ISO 13585:2012  
e, qualora necessario, in accordo con la 2014/34/EU:  
EN 80079-37:2016 - EN 60079-0 - EN 60079-15 - EN 80079-36:2016 - EN 1127-1

## CARATTERISTICHE COSTRUTTIVE

**STRUTTURA:** in telaio portante di tipo modulare, realizzata in lamiera zincata verniciata RAL 7037PB con polveri poliesteri a forno, per resistere agli agenti atmosferici. Viti di acciaio. Vano compressore separato dal vano aria.

**COMPRESSORI:** scroll trifase, in disposizione singola e tandem ad alta efficienza. Riducono la rumorosità soddisfacendo in modo efficiente le esigenze di raffrescamento e riscaldamento.

**VENTILATORI:** Dotati di motore BLDC brushless a 6 poli con protezione elettrica interna e regolazione di velocità integrate. L'isolamento elettrico è con grado di protezione I, IP 54, in accordo con la normativa EN 61800-5-1. Aumentano l'efficienza e riducono il livello sonoro, sono dotati di griglie di protezione. Velocità controllata attraverso il segnale 0-10V, che comanda un inverter installato in ogni ventilatore. Consentono di massimizzare le performance dell'unità.

**SCAMBIATORE DI CALORE LATO ARIA:** costituito da una batteria alettata con alette in alluminio e tubi in rame, ad ampia superficie di scambio ed alta efficienza.

**SCAMBIATORE DI CALORE LATO ACQUA:** del tipo a piastre ottimizzato per i moderni refrigeranti, assicura alte prestazioni ed affidabilità. Completo di coibentazione e attacchi acqua filettati.

**CIRCUITO FRIGORIFERO:** realizzato in rame decapato, comprende:

- filtro deidratatore
- pressostati di alta e bassa pressione e trasduttori di pressione
- indicatore di liquido e umidità
- attacchi di servizio
- valvola solenoide
- valvola di sicurezza
- valvola di espansione elettronica, realizza la laminazione del refrigerante condensato, in particolare nei carichi parziali permette rapidi tempi di risposta alle variazioni di carico migliorando le prestazioni del sistema.
- valvola sfianto aria per eliminare l'aria presente nel circuito idrico
- valvola inversione del ciclo
- ricevitore e separatore di liquido
- valvola di non ritorno
- flussostato del tipo a paletta lato acqua

**QUADRO ELETTRICO:** conforme alla Norma di riferimento CEI EN 61439-1 e CEI EN 61439-2, comprende:

- sezionatore generale blocco-porta
- interruttori automatici compressore
- interruttori automatici ventilatore
- teleruttori di comando compressore
- controllo sequenza fasi
- contatti di allarme
- fusibili di protezione
- interruttori automatici magnetotermici
- contatti di comando
- morsettiera per l'interfaccia unità-microprocessore
- cavi e morsetti tutti numerati

## GENERAL FEATURES

Air-cooled water heat pump units for outdoor installation, with axial fans and finned coils.

The modular constructive approach of the vertical coil layout permits less room taken while leaving whole suction surface. Reduced dimensions mean reduced unit installation area, an optimization of the technical spaces and less room for the building site itself.

They are projected to obtain a noiseless, efficient operation and reliable working, easy to install and of reduced maintenance.

All the units are completely factory tested before dispatch and they supplied complete with oil and refrigerant necessary for the unit working.

### Directives and standards applied:

PED 2014/68/UE - 2006/42/EC - 2014/35/EU - 2014/30/EU  
EN 378-1, 2:2021 - EU 2013/813 - EN 12735-1:2020 - EU 2016/2281  
EN 13134:2002 - EN 14276-1: 2020 - EN 60204-1 2018 - EN 14276-2: 2020  
EN 61439-1, 2 2020 - EN 13136: 2019 - EN ISO 13585:2012  
and, if necessary, in agreement with the 2014/34/EU:  
EN 80079-37:2016 - EN 60079-0 - EN 80079-15 - EN 80079-36:2016 - EN 60079-15 - EN 1127-1

## TECHNICAL FEATURES

**FRAME:** Self-supporting galvanized steel modular frame protected with polyester powder painting RAL 7037PB, weather resistant. Steel screws. Compressors are situated in a separated compartment from the air box.

**COMPRESSORS:** 3-phase scroll compressors, in high efficiency, single and tandem arrangement. With reduced noiseless they achieve the cooling and heating needs efficiently.

**FANS:** equipped with BLDC brushless motor with internal protection and fan speed control integrated. The electrical insulation is protection class I, IP 55, according to directive EN 61800-5-1. They increase the efficiency and reduce the sound level and they are equipped with protection grills. Speed controlled by 0-10V signal that manages the inverter installed on each fan. They maximize the performances of unit.

**AIR SIDE HEAT EXCHANGER:** it consists of aluminum finned coil and copper tubes, with a wide heat exchange surface.

**WATER SIDE HEAT EXCHANGER:** plate type optimized for modern refrigerants, designed for high performances and reliability. It is equipped with insulation and threaded water connections.

**REFRIGERANT CIRCUIT:** made of pickled copper, it includes:

- filter drier
- high and low pressure switches and pressure transducers
- sight glass and humidity indicator
- service connections
- solenoid valve
- safety valve
- electronic expansion valve, it laminates the condensed refrigerant, in particular at partial loads, it enables fast response time according to the load variation by enhancing the unit performances.
- relief valve to eliminate the air in the hydraulic circuit
- cycle inversion valve
- liquid receiver and liquid separator
- non-return valve
- water side paddle flow switch

**ELECTRICAL BOARD:** compliant with reference standard CEI EN 61439-1 and CEI EN 61439-2, it includes:

- main circuit breaker with door safety interlock
- compressor circuit breakers
- fan circuit breakers
- automatic control circuit breaker/Compressor control switches
- phase sequence control
- alarm contacts
- protection fuses
- automatic magnetothermal switches
- command/control contacts
- terminal board for the unit-microprocessor interface.
- cables and terminals are numbered

**MICROPROCESSORE:** dotato di:

- ampio display
- interfaccia RS485, dispositivo di comunicazione con protocollo ModBus RTU per il collegamento del microprocessore ad un sistema di controllo e supervisione.

**Gestisce:**

- temperatura dell'acqua
- accensione e spegnimento compressore e relativi gradini
- tempistiche e rotazioni del compressore
- segnale 0-10V per il controllo velocità ventilatori
- allarmi
- pompa dell'acqua
- gestione del ciclo di sbrinamento ottimizzando la resa in modalità Pompa di Calore
- set point dinamico (regolazione climatica)

**Visualizzazioni principali:**

- temperatura dell'acqua
- temperature di scarico del compressore
- pressioni di lavoro del refrigerante
- codici di allarme

**Set point dinamico:** (regolazione climatica): consente di adeguare automaticamente il set point dell'acqua prodotta dall'unità alla temperatura dell'aria esterna. In modalità Raffrescamento il Set point, aumenta alla diminuzione della temperatura esterna adeguandosi al minore carico termico. In modalità Riscaldamento il Set point, diminuisce all'aumentare della temperatura esterna.

**MICROPROCESSOR:** equipped with:

- Display
- RS485: a communication device with ModBus RTU protocol for the connection of the microprocessor to a control and supervisory system.

**It manages:**

- water temperature
- switching on/off of the compressor and its steps
- compressor timing and rotation
- 0-10V signal for the fan speed control
- alarms
- water pump
- management of the defrost cycle by optimizing the yield in heat pump mode
- Dynamic set point (climate regulation)

**Main views:**

- water temperature
- compressor discharge temperatures
- refrigerant working pressures
- alarm codes

**Dynamic set point:** (climatic regulation): it allows you to automatically adjust the set point of the water produced by the unit to the outside air temperature. In cooling mode, the set point increases as the outside temperature decreases, adapting to the lower thermal load. In heating In Heating mode the Set point decreases as the external temperature increases.

**VERSIONI DISPONIBILI**

VENTILATORI (PLUG FANS)  
INVERTER

CR  
INV

**AVAILABLE VERSION**

VENTILATORI (PLUG FANS)  
INVERTER

Compressori / Circuiti

STD 1/1 = 1 Inverter • STD 2/1 = 1 Inverter + 1 ON/OFF • STD 2/2 = 1 Inverter + 1 ON/OFF • OD 2/2 = 1 Inverter + 1 Inverter

**CARATTERISTICHE TECNICHE Condizioni di riferimento**

**TECHNICAL FEATURES References conditions**

Modello	Model		25.1	30.1	35.1	40.1	55.2	60.2	70.2	80.2	95.2
Potenza frigorifera <sup>(1)</sup>	Cooling Capacity <sup>(1)</sup>	kW	27,6	31,3	35,1	41,1	55,2	62,6	70,2	82,2	96,9
EER <sup>(1)</sup>			3,29	3,33	3,30	3,27	3,29	3,27	3,13	3,28	2,88
Potenza termica <sup>(2)</sup>	Heating capacity <sup>(2)</sup>	kW	29,2	33,3	37,3	43,7	58,4	66,6	74,6	87,4	103,1
COP <sup>(2)</sup>			3,38	3,46	3,42	3,40	3,39	3,40	3,73	3,92	3,33
N° compressori/circuiti	N° compressors/circuits		1/1	1/1	1/1	1/1	2/1	2/1	2/1	2/1	2/1
N° gradini di parzializzazione	N° capacity steps		1	1	1	1	2	2	2	2	2
Tipo compressori	Compressors type		Scroll - Scroll								
Potenza assorbita nominale <sup>(1)</sup>	Nominal absorbed power <sup>(1)</sup>	kW	8,4	9,4	10,6	12,6	16,8	19,2	22,5	25,1	33,7
Corrente assorbita nominale <sup>(1)</sup>	Nominal absorbed current <sup>(1)</sup>	A	13,8	15,7	18,2	22,1	31,4	38,1	39,8	44,3	59,2
Potenza assorbita massima <sup>(3)</sup>	Maximum absorbed power <sup>(3)</sup>	kW	13,3	15,0	16,9	19,6	26,6	30,4	33,9	39,1	51,5
Corrente assorbita massima <sup>(3)</sup>	Maximum absorbed current <sup>(3)</sup>	A	23,2	26,1	28,6	33,7	46,3	53,6	57,6	67,2	87,1
Corrente di spunto max	Maximum peak current	A	125	140	148	175	148	167	177	209	258
N° ventilatori/diametro	N° fans/diameter	mm	1/800	1/800	1/800	1/800	2/800	2/800	2/800	2/800	2/800
Portata aria ventilatori	Fans flow rate	m <sup>3</sup> /h	12000	14000	15500	17500	26500	29400	32000	34000	36500
Portata acqua <sup>(4)</sup>	Water flow <sup>(1)</sup>	m <sup>3</sup> /h	4,74	5,37	6,02	7,05	9,47	10,74	12,04	14,10	16,63
Volume di accumulo	Storage tank water volume	lt	100	100	100	100	200	200	200	200	200
Perdita di carico acqua <sup>(4)</sup>	Water pressure drop <sup>(1)</sup>	kPa	21,9	23,4	23,2	24,3	27,4	27,8	28,8	26,7	27,5
Tipo evaporatore	Evaporator tipe		Piastre - Plate								
Livello di pressione sonora <sup>(4)</sup>	Sound Pressure Level <sup>(4)</sup> std SLN	dB(A)	49	50	50	52	52	53	53	55	56
		dB(A)	44	45	46	47	47	48	49	50	51
Conessioni idriche	Hydraulic connections		1"1/4				2"				
Alimentazione elettrica	Electrical supply		400V/3+N+PE/50Hz								

**Condizioni di riferimento**

- (1) Condizioni nominali:  
Temperatura aria esterna T=35°C  
Temperatura acqua T=12/7°C

- (2) Condizioni nominali:  
Temperatura aria esterna T=7°C BS / 6°C BB

Temperatura acqua T=40/45°C

- (3) Alle condizioni limite di funzionamento.  
(4) Livello di pressione sonora rilevata in campo libero a 10m dall'unità (ISO3744)

**References conditions**

- (1) Nominal conditions:  
Air ambient temperature T=35°C  
Water temperature T=12/7°C

- (2) Nominal conditions:  
Air ambient temperature T=7°C BS / 6°C BB

Water temperature T=40/45°C

- (3) Max admissible conditions.  
(4) Full sound pressure level measured at 10m from the unit in free field (ISO3744)

## ACCESSORI



**Tastiera comando remoto:** consente di controllare l'unità a distanza, mediante accensione e spegnimento, selezione del set point, selezione modalità estate/inverno. Inoltre permette la lettura delle pressioni e temperature di funzionamento.



**Sistema di controllo e assistenza remota:** permette l'assistenza e il controllo remoto dell'unità da PC mediante accesso da browser web. Connessione al web server remoto mediante la rete aziendale. In caso di allarme è possibile l'invio di alert via SMS o e-mail. Disponibile in 4 versioni:

- Supervisione di 6 unità su rete RS485, uscita in rete tramite cavo ethernet e USB.
- Supervisione di 18 unità su rete RS485, uscita in rete tramite cavo ethernet e USB.
- Supervisione di 6 unità su rete RS485, con modem GPRS integrato
- Supervisione di 18 unità su rete RS485, con modem GPRS integrato



**Regolatore Master/Slave:** CHILLCONN è un dispositivo a controllo unidirezionale su uno o più unità per un massimo di 6. L'impiego di un regolatore MASTER/SLAVE consente di gestire più unità in parallelo in uno stesso impianto.



**MICROPROCESSORE I-PRO:** microprocessore evoluto di progettazione COPELAND controls, a 10din, gestisce automaticamente la regolazione della temperatura dell'acqua, tempistiche e rotazione dei compressori, gli allarmi, visualizza sul display lo stato di funzionamento dell'unità, la temperatura di mandata e di ritorno dell'acqua dall'impianto e il codice degli allarmi.

- Porta seriale RS485 permette l'interfacciamento diretto ad una rete RS485, con baud rate massimo di 19200. La scheda garantisce l'optoisolamento del controllo rispetto alla rete seriale RS485. La seriale RS485 può essere configurata con protocollo di comunicazione BACnet MSTP, oppure ModBus RTU.
- Porta di rete per comunicazione BACnet IP.
- Gestione free cooling avanzata.
- Ampio display.
- Possibilità di connettersi ad un sistema di controllo e supervisione.



**Soft starters compressori:** permette l'avviamento graduale dei compressori limitando la corrente di spunto.



**Rifasamento compressore:** l'accessorio permette di portare l'assorbimento dell'unità a  $\cos\phi=0,95$  diminuendo la potenza reattiva assorbita.



**Rubinetti di intercettazione del compressore:** consentono di isolare il compressore dal circuito frigorifero agevolando le operazioni di manutenzione.



**Manometri refrigerante:** Installati a bordo macchina riferiscono le pressioni operative del circuito frigorifero sul lato di alta e bassa pressione.



**Desurriscaldatore:** consiste in uno scambiatore a piastre saldobrasate in acciaio AISI 316. In base alla temperatura della sonda acqua di recupero, il gas caldo viene inviato nel desurriscaldatore recuperando fino al 25% del calore di condensazione. La condensazione viene poi completata sul condensatore standard con un aumento delle prestazioni del sistema.

## ACCESSORIES

**Remote control:** it allows to control the unit remotely by switching it on/off, by selecting set point and summer/winter mode. It also allows the reading of pressures and functioning temperatures.

**Control system and remote assistance:** it allows the assistance and the unit remote control by means of PC with web browser access. Web server remote connection through corporate network. In case of alarm an alert can be sent via SMS or e-mail. Available in 4 versions:

- Supervision of 6 units on RS485 net, network output by Ethernet cable and USB
- Supervision of 18 units on RS485 net, network output by Ethernet cable and USB
- Supervision of 6 units on RS485 net, with built-in GPRS mode.
- Supervision of 6 units on RS485 net, with built-in GPRS mode.

**Master/Slave Controller:** CHILLCONN is a one-way control device on one or more units for a maximum of 6. The use of a MASTER/SLAVE controller allows you to manage several units in parallel in the same system.

**MICROPROCESSOR I-PRO:** advanced microprocessor designed by COPELAND controls, 10din. It automatically manages the water temperature setting, timelines and rotation of compressors, alarms and it shows on the display the operating state of the unit, water inlet and outlet temperature from the plant and alarm codes.

- RS485 serial port: it allows the direct interface to a RS485 net, with a max baud rate of 19200. It ensures the opto-isolation of the controller from the RS485 serial network. RS485 serial network can be set up either with BACnet MSTP or with MODBUS RTU.
- Network port for BACnet IP communication.
- Advanced freecooling handling.
- Large display.
- Possibility to connect to a control and supervisory system.

**Compressors soft starters:** enables the gradual start of compressors by limiting the initial starting current.

**Capacitor bank for compressor:** the accessory brings the consumption of the unit to  $\cos\phi=0,95$  by decreasing the absorbed reactive power.

**Compressor faucet valves:** they isolate the compressor from the cooling circuit by facilitating the maintenance operations.

**Refrigerant gauges:** installed on the unit, they show the operative pressures of the cooling circuit on high and low pressure side

**De-superheaters:** brazed-plate type heat exchanger in steel AISI 316. Based on the recovery water probe temperature, the warm gas is sent in the de-superheater recovering till 25% of condensation heat. The condensation is then completed on the standard condenser increasing the unit performances.





**Recupero totale di calore:** consiste in uno scambiatore a piastre saldobrasate in acciaio AISI 316. In base alla temperatura della sonda acqua di recupero, il gas caldo viene inviato nello scambiatore di recupero trasferendo all'acqua l'energia di condensazione.

**Total heat recovery:** brazed-plate type heat exchanger in steel AISI 316. Based on the recovery water probe temperature, the warm gas is sent to the total heat recovery heat exchanger by giving to the water the condensation energy.

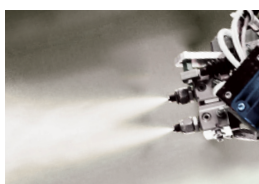

**Trattamenti speciali:** per installazioni in ambienti aggressivi o in prossimità della costa è suggerito proteggere gli scambiatori con opportuni trattamenti anticorrosione a seconda dell'entità dell'ambiente. Il trattamento C-5X crea un rivestimento multistrato protettivo di alto livello.

#### Special treatment

in case of units installation near the seaside or in aggressive environments we recommend to protect the exchanger with suitable anti-corrosion treatments. The C-5X treatment creates a high-level protective multi-layer coating.

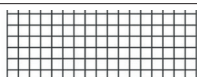

**Reti batteria:** a protezione della batteria alettata da urti accidentali

**Metallic grill:** finned coil metal grill for accidental impacts protection.



**Kit resistenza elettrica antigelo:** installata sull'evaporatore per evitare il rischio di congelamento in caso di basse temperature aria esterna. Attivata in modo automatico dal microprocessore.

**Heat exchanger antifreeze heater kit:** installed on the evaporator to avoid the risk of freezing in case of low outside air temperatures. Automatically activated by the microprocessor.



**Sensore fughe refrigerante:** rilevatore fughe refrigerante di tipo elettronico con sensore a semiconduttore. Nel caso di perdite di gas refrigerante dal circuito segnala immediatamente l'allarme interrompendo il funzionamento dell'unità.

**Refrigerant leak sensor:** electronic refrigerant leak detector with semiconductor sensor. In case of refrigerant leakage from the circuit, it immediately signals the alarm and stop the operation of the unit.



**Isolamento acustico compressori:** realizzato su misura in fibra di poliestere e gomma spessa 25mm ad alto potere fono-assorbente e resistente alle alte temperature.

**Compressors soundproofing insulation:** tailor-made in polyester fiber and 25mm thick rubber with high sound-absorbing power and resistant to high temperatures.



**Versione silenziosa:** consiste in pannelli di chiusura ed insonorizzazione vano compressori rivestiti in poliuretano espanso da 30mm che consentono una riduzione dell'emissione acustica della macchina unita ad una maggiore protezione dell'unità rispetto all'ambiente esterno.

**Low noise version:** consists of compressor compartment closing and soundproofing panels covered in 30mm expanded polyurethane which allow a reduction of the unit's acoustic emission combined with greater protection from the external environment.



**Versione SUPER silenziosa** emissioni acustiche maggiormente ridotte grazie all'utilizzo combinato di:

- pannelli di chiusura ed insonorizzazione vano compressori rivestiti in poliuretano espanso da 30mm
- isolamento acustico dei compressori (di 25mm in fibra di poliestere e gomma)
- dispositivo AxiTop Diffuser

**SUPER low noise version** noise emissions are more reduced thanks to the combined use of:

- compressor compartment closing and soundproofing panels covered in 30mm expanded polyurethane
- compressor acoustic insulation (25mm in polyester fiber and rubber)
- AxiTop Diffuser device



**Supporto antivibrante a campana:** riducono la trasmissione delle vibrazioni prodotte dalla macchina. Elemento elastico in gomma naturale resistente a temperature di esercizio da -20 a +90°C. Corpo metallico con superficie zincata UNI ISO 2081 Fe/Zn 15c1A bianca e acciaio UNI EN 10111 DD13.

**Bell antivibration mount:** they reduce the vibrations transmission produced by the device. Elastic body in natural rubber resistant to operating temperatures from -20 to +90°C. Metallic body in Zinc UNI ISO 2081 Fe/Zn 15c1A white Steel UNI EN 10111 DD13.it.



**Colore carpenteria:** vasta gamma di vernici colori RAL

**Frame color:** wide range of RAL color paints.

## SEZIONE IDRAULICA

### Kit idrico composto da:

- modulo aggiuntivo
- POMPA centrifuga monofase/trifase, con tenuta meccanica per acqua e miscele con glicole inferiore al 30%. Versioni disponibili: **A-B-C** (dati tecnici pag.10)
- SERBATOIO DI ACCUMULO verticale in acciaio al carbonio, isolamento termico esterno in poliuretano rigido, finitura in lamierino di alluminio. Bassa



## HYDRAULIC COMPARTMENT

### Hydraulic kit consist of:

- add-on module
- Single-phase / three-phase centrifugal PUMP, with mechanical seal for water and glycol mixtures below 30%. Available versions: **A-B-C** (technical data sheet 10)
- Vertical water STORAGE TANK in carbon steel, external thermal insulation in rigid polyurethane, aluminum sheet finish. Low thermal conductivity

conducibilità termica al fine di minimizzare le dispersioni.

Capacità disponibili: **100-200-300 Lt** inserito nell'apposito modulo in aggiunta alla macchina base (disegno da pag.12)

- VALVOLA DI SICUREZZA che interviene quando nel circuito idrico si raggiunge una pressione eccessiva
- RUBINETTO DI SCARICO -VALVOLA DI SFIATO ARIA

**Pannelli di chiusura kit idrico:** permettono di chiudere la struttura del kit idrico rispetto all'ambiente esterno.

**Kit Pompa:** viene installata all'interno dell'unità, con la mandata collegata all'ingresso dello scambiatore; nel quadro elettrico è presente l'interruttore magnetotermico e il contattore di comando. La gestione della pompa dell'acqua è gestita direttamente dal controllore.



**Kit pompa gemellare:** n°1 pompa gemellare montata all'interno dell'unità, con una pompa impiegata come backup. Il kit è completo di valvola di ritegno sulla mandata della pompa gemellare, interruttore automatico di protezione e teleruttore di comando per ciascuna pompa. La gestione delle pompe viene affidata direttamente al microprocessore con commutazione a tempo (per equilibrare le ore di funzionamento).



**Vaso di espansione:** assorbe le variazioni di volume subite dal liquido per effetto della variazione della temperatura di esercizio. In acciaio verniciato a polveri epossidiche di lunga durata con membrana fissa in gomma SBR. FORNITO SMONTATO



**Filtro rete ingresso acqua:** trattiene eventuali impurità nel circuito idrico, evitando il danneggiamento del gruppo di pompaggio e dello scambiatore. FORNITO SMONTATO



**Flussostato:** del tipo a paletta, installato sull'uscita dello scambiatore lato utenza rileva l'eventuale assenza di flusso d'acqua segnalando l'allarme al sistema di controllo (ridondante). FORNITO SMONTATO



**VENTILATORI PLUG FAN:** di tipo EC. Ventilatore composto da girante ad alte prestazioni, motore GreenTech EC ed elettronica di controllo. Utilizzati nei casi di canalizzazione dell'aria di mandata. Conformi ai più recenti requisiti minimi di efficienza stabiliti dalla direttiva ErP per i ventilatori, in vigore dal 2015. Caratteristiche: entrata singola, pilotaggio diretto, protezione IP 54, protezione blocco rotore-guasto di fase-sovratensione-cortocircuiti e avvio soft del motore. Uso obbligatorio nelle installazioni con canalizzazione dell'aria.



**COMPRESSORE INVERTER:** La tecnologia avanzata INVERTER a velocità variabile combinata permette il raggiungimento di importanti vantaggi:

- la riduzione delle emissioni acustiche
- l'eliminazione dei picchi di corrente all'avviamento
- la rapidità nel raggiungimento dei valori di temperatura impostati
- la massimizzazione dell'efficienza energetica stagionale SEER e SCOP.



in order to minimize dispersions. Available capacities: **100-200-300 Lt** positioned in the appropriate module in addition to the standard machine (drawing to page 12).

- SAFETY VALVE that intervenes when excessive pressure is reached in the water circuit
- DISCHARGE FAUCET
- AIR BLEED VALVE

**Closing panels hydraulic kit:** allow to close the structure of the hydraulic kit to the external environment.

**Pump kit:** it is installed inside the unit, with pump delivery connected to the evaporator inlet; in the electrical panel there is the thermomagnetic switch and the contactor control. The management of the water pump is directly performed by the controller.

**Kit twin pump:** n. 1 twin pump mounted installed inside the unit, with one pump used as backup. Supplied with check (non-return) valve on twin pump delivery, circuit breaker and contactor on every pump. The pump managing is determined by the microprocessor with time commutation (to balance operating hours).

**Expansion vessel:** it absorbs liquid volume variations caused by working temperature variations. In epoxy powder coated steel, long-lasting duration with steady membrane made in SBR rubber. TO ASSEMBLE

**Inlet water filter:** it retains impurities of the water circuit which can damage the pumping unit and the heat exchanger. TO ASSEMBLE

**Paddle flow switch:** installed on the outlet of the heat exchanger (user side), it detects the water flow lack sending an alarm to the control system. (redundancy) TO ASSEMBLE.

**RADIAL FANS:** EC Plug Fan type. Fan consisting of high performance impeller, GreenTech EC motor and control electronics. Used in cases of supply air ducting. Compliant with the latest minimum efficiency requirements established by the ErP directive for fans, in force since 2015. Technical features: single inlet, direct pilot, IP 54 protection, protection for rotor block-phase failure -overvoltage-short-circuits and motor with soft starter. Mandatory use in installations with air ducting.

#### INVERTER:

The advanced variable speed INVERTER technology allows the achievement of important advantages

- reduction of noise emissions
- elimination of current peaks at start-up
- speed in reaching the set temperature values
- maximizing SEER and SCOP seasonal energy efficiency.

**LIMITI DI FUNZIONAMENTO**

L'intera gamma Frost Italy è in grado di operare nelle più rigide condizioni di utilizzo, garantendo il pieno funzionamento di tutte le unità in condizionamento fino a +48°C di temperatura aria esterna, -13 °C in pompa di calore. Inoltre, con appositi accorgimenti costruttivi le unità permettono di soddisfare ogni esigenza nei processi industriali e ambientali.

**OPERATING LIMITS**

The whole Frost Italy range is able to operate with rigid working conditions, by assuring the proper functioning for all the units in conditioning mode till +48°C external air temperature, -13°C for heat pump. By means of dedicated construction features, the units permit to meet any requirements for industrial and environmental application.



**Prestazioni in freddo - Cooling performance**

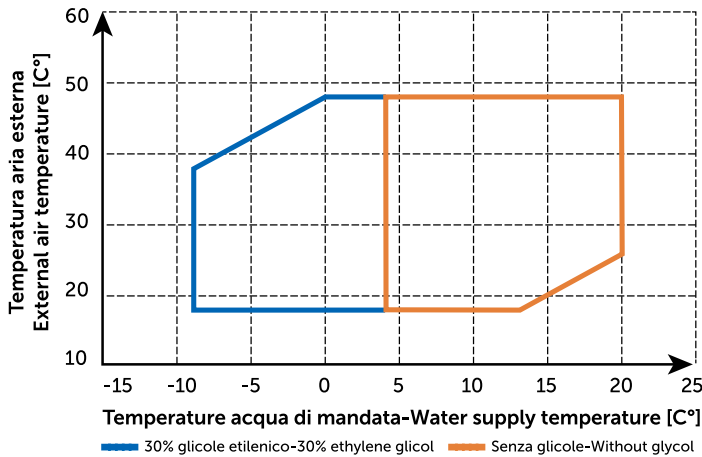

**Prestazioni in riscaldamento - Heating performance**

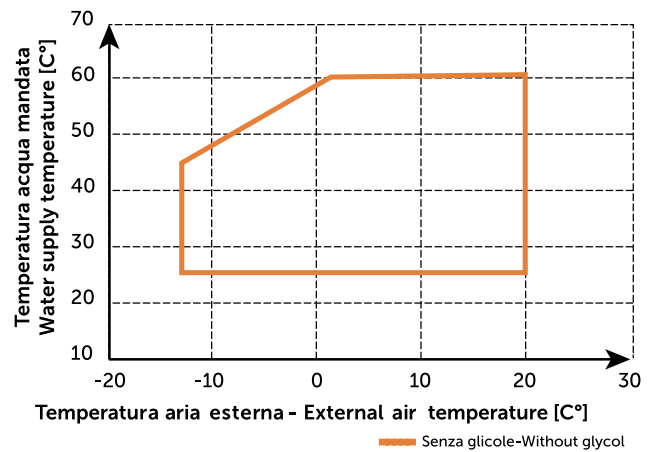

**PUNTO DI CONGELAMENTO**

**FREEZING POIN**

GLICOLE ETILENICO	ETHYLENE GLYCOL	12%	22%	30%	36%	40%	44%	48%
GLICOLE PROPILENICO	PROPYLENE GLYCOL	16%	26%	34%	40%	44%	48%	52%
PUNTO DI CONGELAMENTO	FREEZING POINT	-5°C	-10°C	-15°C	-20°C	-25°C	-30°C	-35°C
Coefficiente di correzione resa frigorifera	Cooling capacity correction factor	0,9848	0,9786	0,9730	0,9688	0,9660	0,9636	0,9600
Coefficiente di correzione potenza assorbita	Power input correction factor	0,9990	0,9940	0,9900	0,9870	0,9850	0,9810	0,9770
Coefficiente di correzione portata miscela	Mixture flow correction factor	1,0292	1,0162	1,0920	1,1208	1,1400	1,1640	1,1880
Coefficiente di correzione perdita di carico	Pressure drop correction factor	1,0716	1,1292	1,1900	1,2224	1,2440	1,2704	1,2968

**FATTORI DI INCROSTAZIONE**

Le prestazioni delle unità indicate nelle tabelle sono fornite per condizione di scambiatore pulito (fattore d'incrostazione=0). Per valori differenti del fattore d'incrostazione, le prestazioni fornite dovranno essere corrette con i fattori indicati.

**FOULING FACTOR CORRECTION**

Unit performances reported in the table are given for the condition of clean exchanger (fouling factor=0). For different fouling factors values, unit performances should be corrected with the correction factors shown above.

Fattori d'incrostazione evaporatore (m <sup>2</sup> °C/W)	Evaporator fouling factors (m <sup>2</sup> °C/W)	F1	F2
0 (Evaporatore pulito)	Clean evaporator	1	1
0.44 x 10 <sup>-4</sup>		0,98	0,99
0.88 x 10 <sup>-4</sup>		0,96	0,99
1.76 x 10 <sup>-4</sup>		0,93	0,98

F1 = fattore di correzione potenza resa

Capacity correction factors

F2 = fattore di correzione potenza assorbita

Compressor power input correction

## PRESTAZIONI DI RAFFREDDAMENTO

## COOLING PERFORMANCES

Taglia	ta	25		30		32		35		40	
Size	tu	Pf	Pa	Pf	Pa	Pf	Pa	Pf	Pa	Pf	Pa
25.1	5	27,8	7,1	27,1	7,5	26,5	7,8	25,7	8,3	24,2	9,1
	6	28,9	7,2	28,2	7,6	27,6	7,9	26,7	8,4	25,2	9,2
	7	29,9	7,2	29,1	7,6	28,5	7,9	<b>27,6</b>	<b>8,4</b>	26,0	9,2
	8	31,0	7,2	30,2	7,6	29,5	7,9	28,6	8,4	26,9	9,2
	9	32,0	7,3	31,1	7,7	30,5	8,0	29,5	8,5	27,8	9,3
	10	32,8	7,3	31,9	7,7	31,3	8,0	30,3	8,5	28,5	9,3
30.1	5	31,6	8,0	30,7	8,4	30,1	8,7	29,1	9,3	27,5	10,2
	6	32,8	8,1	31,9	8,5	31,3	8,8	30,3	9,4	28,5	10,3
	7	33,9	8,1	33,0	8,5	32,3	8,8	<b>31,3</b>	<b>9,4</b>	29,5	10,3
	8	35,1	8,1	34,2	8,5	33,5	8,8	32,4	9,4	36,6	10,3
	9	36,2	8,2	35,3	8,6	34,5	8,9	33,5	9,5	31,5	10,4
	10	37,2	8,2	36,2	8,6	35,5	8,9	34,4	9,5	32,4	10,4
35.1	5	35,4	9,0	34,5	9,5	33,7	9,9	32,7	10,5	30,8	11,5
	6	36,8	9,1	35,8	9,6	35,1	10,0	34,0	10,6	32,0	11,6
	7	38,0	9,1	37,0	9,6	36,2	10,0	<b>35,1</b>	<b>10,6</b>	33,1	11,6
	8	39,4	9,1	38,3	9,6	37,6	10,0	36,4	10,6	34,3	11,6
	9	40,6	9,2	36,9	9,7	38,7	10,1	37,5	10,7	35,3	11,7
	10	41,7	9,2	40,6	9,7	39,8	10,1	38,3	10,7	36,3	11,7
40.1	5	41,5	10,7	40,4	11,3	39,5	11,7	38,3	12,5	36,1	13,6
	6	43,1	10,8	41,9	11,4	41,1	11,9	39,8	12,6	37,5	13,8
	7	44,5	10,8	43,3	11,4	42,4	11,9	<b>41,1</b>	<b>12,6</b>	38,7	13,8
	8	46,1	10,8	44,9	11,4	44,0	11,9	42,6	12,6	40,1	13,8
	9	47,6	10,9	46,3	11,5	45,4	12,0	43,9	12,8	41,4	14,0
	10	48,9	10,9	47,6	11,5	46,6	12,0	45,1	12,8	42,5	14,0
55.2	5	55,7	14,2	54,2	15,0	53,1	15,6	51,4	16,6	48,4	18,2
	6	57,9	14,4	56,3	15,2	55,1	15,8	53,4	16,8	50,3	18,4
	7	59,8	14,4	58,2	15,2	57,0	15,8	<b>55,2</b>	<b>16,8</b>	52,0	18,4
	8	62,0	14,4	60,3	15,2	59,1	15,8	57,2	16,8	53,9	18,4
	9	63,9	14,6	62,2	15,4	60,9	16,0	59,0	17,0	55,6	18,6
	10	65,7	14,6	63,9	15,4	62,6	16,0	60,6	17,0	57,1	18,6
60.2	5	63,1	16,4	61,5	17,3	62,5	18,0	58,3	18,9	54,9	20,7
	6	65,6	16,4	63,8	17,3	64,6	18,0	60,6	19,1	57,0	20,9
	7	67,8	16,4	66,0	17,3	67,0	18,0	<b>62,6</b>	<b>19,1</b>	59,0	20,9
	8	70,3	16,6	68,4	17,5	69,1	18,2	64,9	19,1	61,1	20,9
	9	72,5	16,6	70,5	17,5	71,0	18,2	66,9	19,3	63,0	21,2
	10	74,5	19,1	72,5	20,1	67,5	20,9	68,7	19,3	64,7	21,2
70.2	5	70,8	19,1	68,9	20,1	67,5	20,9	65,4	22,2	61,6	24,3
	6	73,6	19,3	71,6	20,4	70,1	21,2	67,9	22,5	64,0	24,6
	7	76,1	19,3	74,0	20,4	72,5	21,2	<b>70,2</b>	<b>22,5</b>	66,1	24,6
	8	78,7	19,3	76,7	20,4	75,1	21,2	72,7	22,5	68,5	24,6
	9	81,3	19,5	79,1	20,6	77,5	21,4	75,0	22,8	70,7	24,9
	10	83,5	19,5	81,3	20,6	79,6	21,4	77,1	22,8	72,6	24,9
80.2	5	82,9	21,2	80,7	22,3	79,0	23,2	76,5	24,7	72,1	27,1
	6	86,1	21,4	83,8	22,6	82,1	23,5	79,5	25,0	74,9	27,4
	7	89,1	21,4	86,7	22,6	84,9	23,5	<b>82,2</b>	<b>25,0</b>	77,4	27,4
	8	92,3	21,4	89,8	22,6	88,0	23,5	85,2	25,0	80,2	27,4
	9	95,2	21,7	92,6	22,9	90,7	23,8	87,9	25,3	82,8	27,7
	10	97,8	21,7	95,1	22,9	93,2	23,8	90,2	25,3	85,0	27,7
95.2	5	97,7	28,5	95,1	30,1	93,2	31,3	90,2	33,3	85,0	36,5
	6	101,6	28,9	98,8	30,5	96,8	31,7	93,7	33,7	88,3	36,9
	7	105,0	28,9	102,2	30,5	100,1	31,7	<b>96,9</b>	<b>37,7</b>	91,3	36,9
	8	108,8	28,9	105,9	30,5	103,7	31,7	100,4	33,7	94,6	36,9
	9	112,2	29,2	109,2	30,9	106,9	32,1	103,6	34,1	97,6	37,3
	10	115,2	29,2	112,2	30,9	109,8	32,1	106,4	34,1	100,2	37,3



PRESTAZIONI IN RISCALDAMENTO

HEATING PERFORMANCES

Taglia	ta	35		40		45		50		55	
Size	tu	Pf	Pa	Pf	Pa	Pf	Pa	Pf	Pa	Pf	Pa
25.1	-5	21,3	7,1	21,0	7,8	20,6	8,5	20,2	9,5	19,8	10,5
	0	24,7	7,2	24,3	7,9	23,9	8,6	23,4	9,6	23,0	10,6
	7	30,2	7,2	29,7	7,9	<b>29,2</b>	<b>8,6</b>	28,6	9,6	28,1	10,6
	10	32,8	7,3	32,2	8,0	31,7	8,7	30,1	9,7	30,5	10,7
	15	37,5	7,4	36,9	8,1	36,3	8,9	35,6	9,9	34,9	11,0
30.1	-5	24,3	7,9	23,9	8,7	23,5	9,5	23,0	10,5	22,6	11,7
	0	28,2	8,0	27,7	8,8	27,3	9,6	26,7	10,7	26,2	11,8
	7	34,4	8,0	33,9	8,8	<b>33,3</b>	<b>9,6</b>	32,6	10,7	32,0	11,8
	10	37,4	8,1	36,8	8,9	36,2	9,7	35,4	10,8	34,8	11,9
	15	42,8	8,3	42,1	9,1	41,4	9,9	40,4	11,0	39,8	12,2
35.1	-5	27,2	9,0	26,9	9,8	26,3	10,7	25,8	11,9	25,3	13,2
	0	31,6	9,1	31,1	9,9	30,5	10,9	29,8	12,1	29,4	13,4
	7	38,6	9,1	37,9	10,0	<b>37,3</b>	<b>10,9</b>	36,5	12,1	35,9	13,4
	10	41,9	9,2	41,2	10,1	40,5	11,0	39,7	12,2	39,0	13,5
	15	48,0	9,4	47,2	10,3	46,4	11,2	45,4	12,5	44,6	13,8
40.1	-5	31,9	10,6	31,4	11,6	30,8	12,7	30,2	14,1	29,7	15,6
	0	37,0	10,7	36,4	11,7	35,8	12,8	35,0	14,3	34,4	15,8
	7	45,2	10,8	44,4	11,8	<b>43,7</b>	<b>12,9</b>	42,8	14,3	42,1	15,8
	10	49,1	10,9	48,3	11,9	47,4	13,0	46,5	14,4	45,7	16,0
	15	56,2	11,1	55,3	12,1	54,3	13,3	53,2	14,8	52,3	16,3
55.2	-5	42,6	14,2	41,9	15,6	41,2	17,0	40,4	18,9	39,6	20,9
	0	49,4	14,4	48,6	15,7	47,8	17,2	46,8	19,1	46,0	21,2
	7	60,4	14,4	59,4	15,8	<b>58,4</b>	<b>17,3</b>	57,2	19,2	56,2	21,2
	10	65,6	14,5	64,5	15,9	63,4	17,4	62,1	19,3	61,0	21,4
	15	75,1	14,9	73,8	16,3	72,6	17,8	71,1	19,8	69,9	21,9
60.2	-5	48,6	16,2	47,8	17,7	47,0	19,3	46,0	21,5	45,2	23,8
	0	56,4	16,3	55,4	17,9	54,5	19,5	53,4	21,7	52,5	24,0
	7	68,9	16,4	67,7	18,0	<b>66,6</b>	<b>19,6</b>	65,2	21,8	64,1	24,1
	10	74,8	16,5	73,5	18,1	72,3	19,8	70,8	22,0	69,6	24,3
	15	85,6	16,9	84,2	18,5	82,8	20,2	81,1	22,5	79,7	24,9
70.2	-5	54,4	16,5	53,5	18,0	52,6	19,7	51,5	21,9	50,6	24,3
	0	63,2	16,7	62,1	18,3	61,1	19,9	59,8	22,2	58,8	24,5
	7	77,2	16,7	75,9	18,3	<b>74,6</b>	<b>20,0</b>	73,1	22,3	71,8	24,6
	10	83,8	16,9	82,4	18,5	81,0	20,2	79,3	22,4	77,9	24,8
	15	95,9	17,3	94,3	18,9	92,7	20,6	90,8	23,0	89,2	25,4
80.2	-5	63,8	18,4	62,7	20,1	61,7	22,0	60,4	24,4	59,3	27,0
	0	74,0	18,6	72,8	20,3	71,5	22,2	70,1	24,7	68,8	27,3
	7	90,4	18,7	88,9	20,4	<b>87,4</b>	<b>22,3</b>	85,6	24,8	84,1	27,4
	10	98,1	18,8	96,5	20,6	94,9	22,5	92,9	25,0	91,3	27,7
	15	112,4	19,2	110,5	21,1	108,7	23,0	106,4	25,6	104,6	28,3
95.2	-5	75,2	25,5	74,0	27,9	72,7	30,5	71,2	34,0	70,0	37,6
	0	87,3	25,8	85,8	28,3	84,4	30,9	82,7	34,4	81,2	38,0
	7	106,6	25,9	104,9	28,4	<b>103,1</b>	<b>31,0</b>	101,0	34,5	99,2	38,1
	10	115,8	26,1	113,8	28,6	111,9	31,2	109,6	34,8	107,7	38,4
	15	132,6	26,7	130,4	29,3	128,2	32,0	125,5	35,6	123,3	39,3

Legenda prestazioni:

Temperatura aria ingresso condensatore (bulbo secco) ta (°C)  
 Temperatura acqua uscita dall' evaporatore tu (°C)  
 Potenza frigorifera Pf (kW)  
 Potenza assorbita Pa (kW)  
 ΔT acqua 5°C

Legend performance:

Inlet air condenser (dry bulb) ta (°C)  
 Outlet water evaporator temperature tu (°C)  
 Cooling capacity Pf (kW)  
 Absorbed power Pa (kW)  
 ΔT water 5°C

GRAFICI PREVALENZA POMPA

PRESSURE HEAD PUMP GRAPHIC

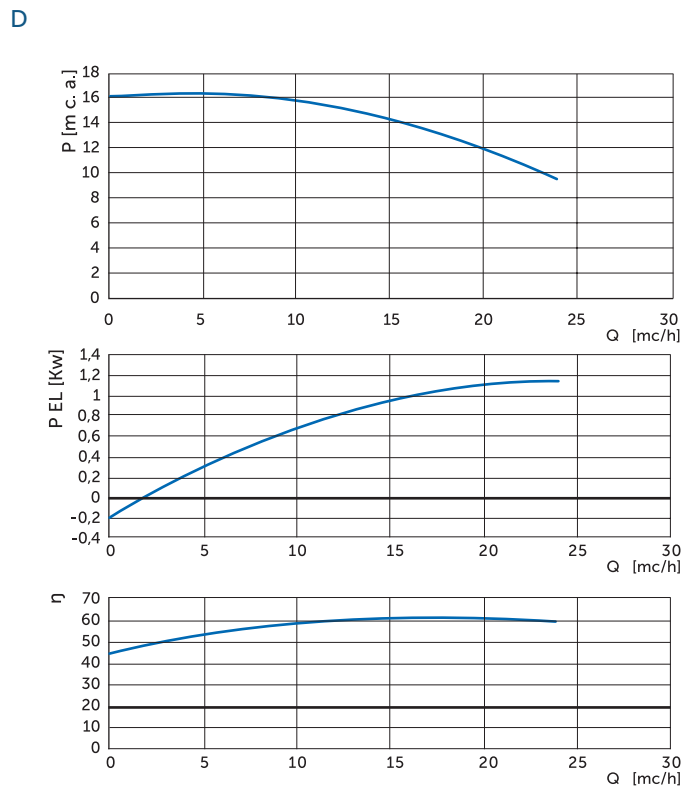
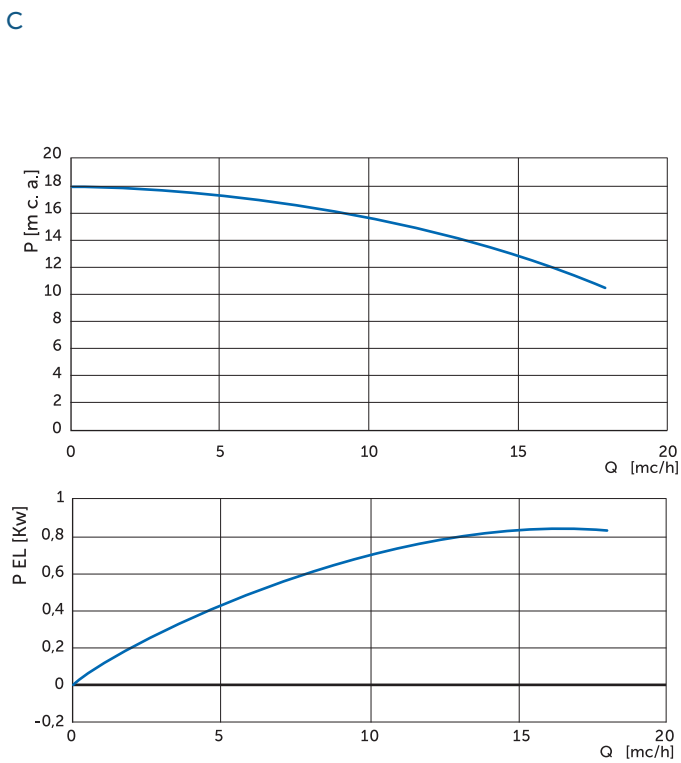
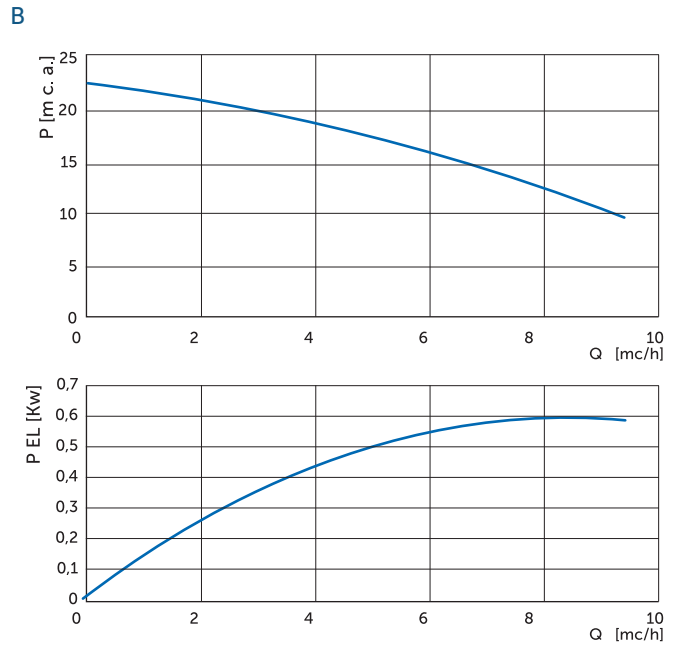
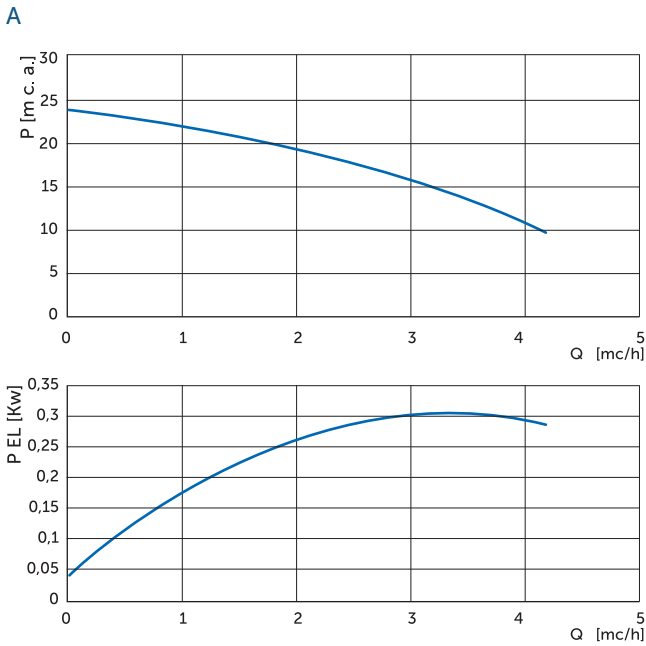

CARATTERISTICHE TECNICHE

LEGEND PERFORMANCE

Pompa	Pump		A	B	C	D
Potenza assorbita	Absorbed power	kW	0,50	0,55	0,75	1,10
Corrente assorbita	Absorbed current	A	3,46	3,99	1,70	2,39
Alimentazione elettrica	Electrical supply	V/Hz/Ph	230V/1+N+PE/50Hz		400V/3+N+PE/50Hz	

**SCelta DEL LUOGO DI INSTALLAZIONE**

Macchina caricata con refrigerante classe A2L, obbligatoria un'adeguata ventilazione al locale di installazione. Rispettare le normative vigenti del paese di installazione.

**CHOICE OF THE INSTALLATION LOCATION**

Machine laded with A2L class refrigerant, required adequate ventilation to the installation room. Comply with the regulations in force in the country of installation.



SPAZI TECNICI  
TECHNICAL SPACES



MODELLO MODEL	D>DISTANZA DISTANCE
25.1	3 m
30.1	4 m
35.1	4 m
40.1	4 m

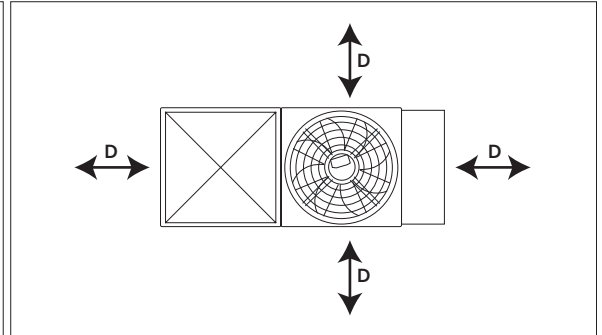
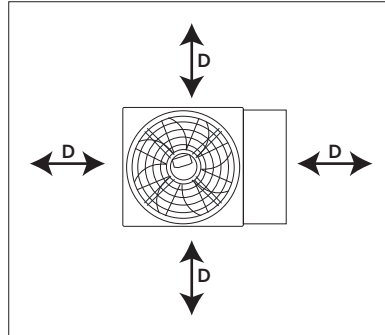

SPAZI TECNICI  
TECHNICAL SPACES



MODELLO MODEL	D>DISTANZA DISTANCE
55.2	5 m
60.2	5 m
70.2	5 m
80.2	5 m
95.2	5 m

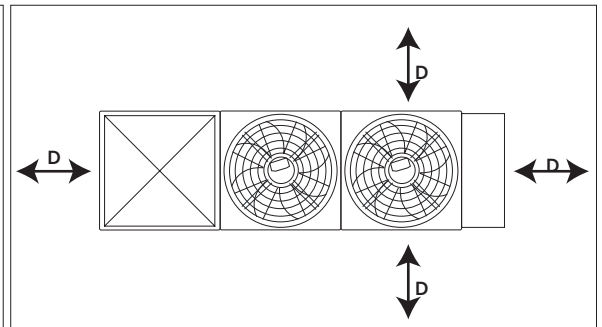
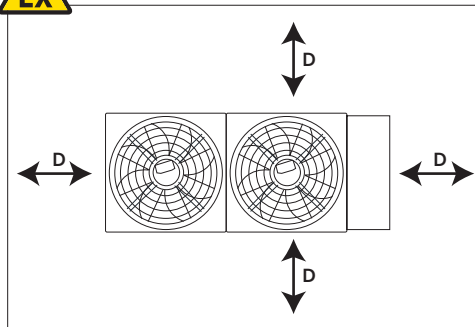

DISEGNO DIMENSIONALE

DIMENSIONAL DRAWING

VERS. STD, SLN, CH + HYDRAULIC KIT

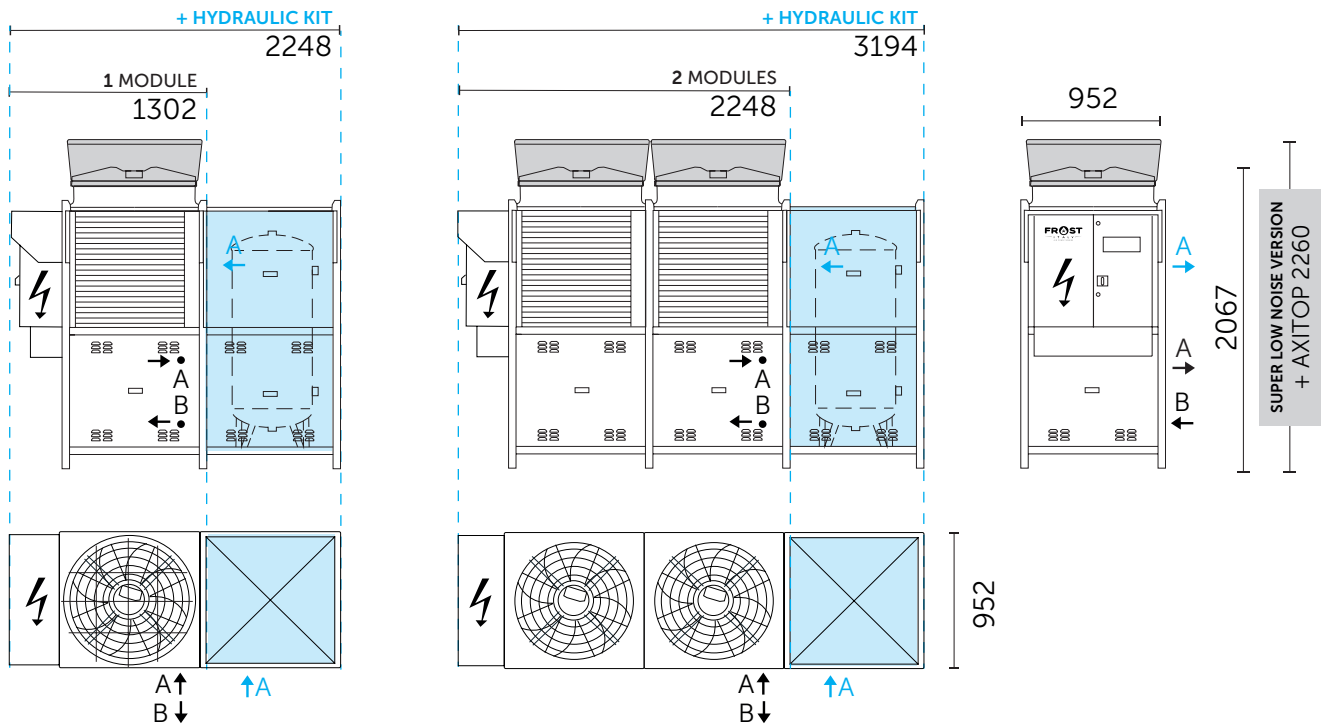

VERS. CH + HYDRAULIC KIT

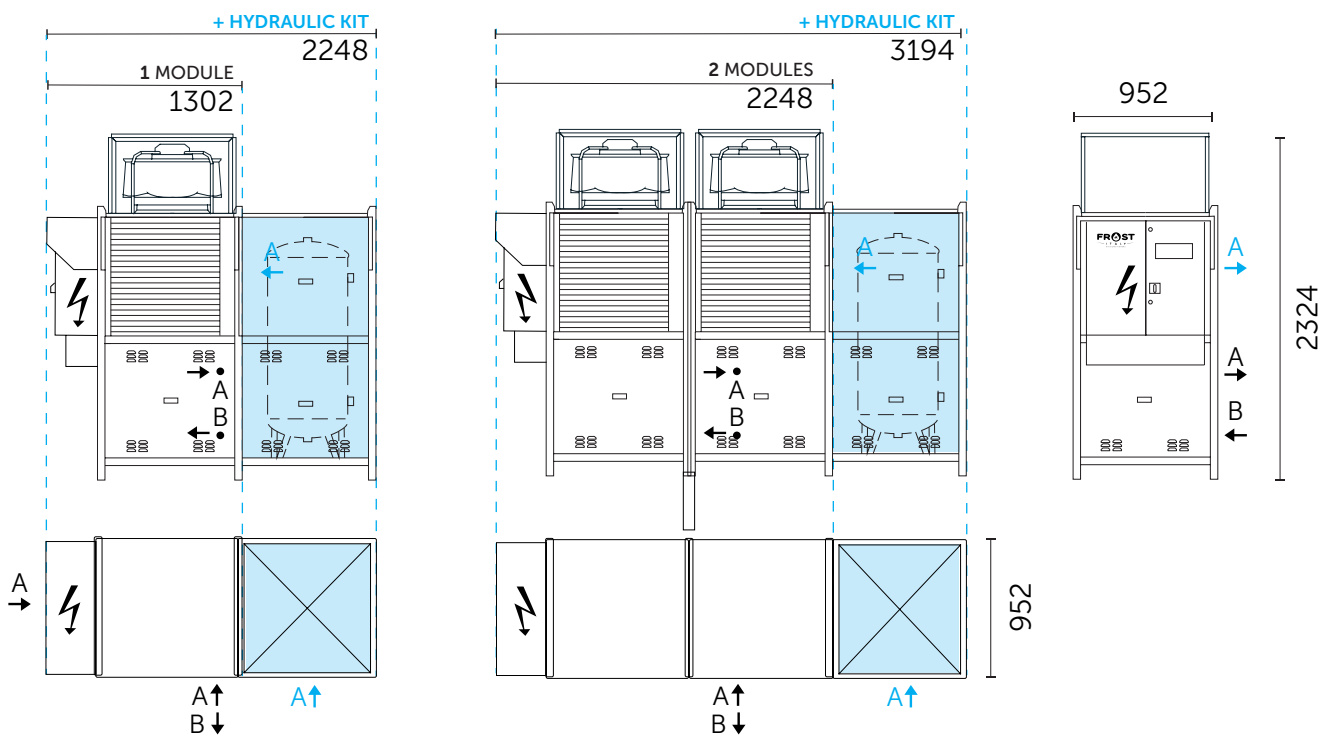

<b>A</b>	INGRESSO ACQUA	INLET WATER
<b>B</b>	USCITA ACQUA	OUTLET WATER

Le dimensioni di esecuzione possono variare in base alle condizioni operative specifiche, all'applicazione di utilizzo e al tipo di funzionamento. Le dimensioni indicate sono per unità senza accessori.

Execution dimensions may vary according to specific operating conditions, final use application and type of operation. Dimensions listed are for units without accessories.

I dati tecnici e le immagini riportate nel presente bollettino tecnico hanno carattere puramente indicativo. La FROST ITALY S.r.l. si riserva la facoltà di apportare in qualsiasi momento tutte le modifiche ritenute necessarie al miglioramento del prodotto.

The technical data and images present in the technical bulletin are purely indicative. The FROST ITALY S.r.l. reserves the faculty of make in any moment all the modifications thought necessary to the improvement of the product.